

TAKEUCHI

GODET MULTIFONCTION

Pour Chargeurs compacts

CARACTERISTIQUES

- La conception brevetée supporte les exigences du travail dans le retraitement des déchets, dans le recyclage et d'autres applications difficiles.
- L'ensemble godet et grappins comprend la lame réversible et les vérins avec amortisseur.
- Graisseur en retrait limitant le risque d'endommagement.
- L'ensemble est construit en acier à haute résistance
- Garantie de 1 an



Au service de l'Homme



www.takeuchi-france.com

Siège social : Parc d'Activités des Béthunes - 3, avenue de la Mare - 95 - SAINT OUEN L'AUMÔNE
Adresse postale : BP 29252 - 95078 CERGY PONTOISE CEDEX - Téléphone : 01 34 64 30 30 - Fax : 01 34 64 08 95
E.mail : commercial@takeuchi-france.com - Capital : 2 280 000 € - R.C.S. Pontoise B 431 460 500 - APE : 4663Z

TAKEUCHI

GODET MULTIFONCTION

CARACTÉRISTIQUES :

- Ensemble traité thermiquement
- Graisseurs protégés sur tous les axes.
- Système de grappins à épingles breveté permettant de réduire la force de torsion.
- Flexibles hydrauliques ainsi que les graisseurs sont totalement protégés.
- Bagues et axes interchangeables.

Spécifications	TL230 74"	TL240 - 79"	TL250 - 83"
A) Largeur hors tout	1880 mm	2006 mm	2134 mm
B) Profondeur	965 mm		
C) Largeur dent interne à la limite bord du godet	648 mm	711 mm	762 mm
D) Largeur dent externe à la limite bord du godet	165 mm	229 mm	280 mm
E) Hauteur du grappin fermé	482 mm		
F) Hauteur ouvert	1143 mm		
Poids	591 kg	687 kg	700 kg

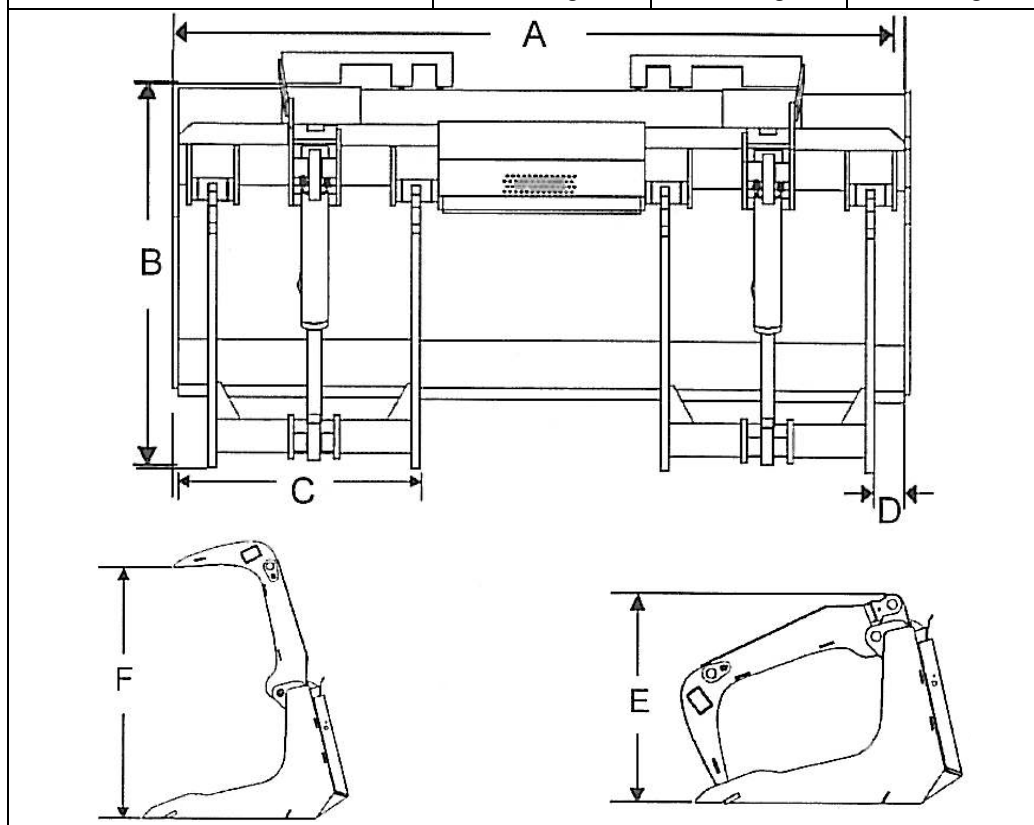

Le constructeur se réserve le droit de changer à tout moment les caractéristiques de ses produits sans avis préalable

Votre distributeur

Au service de l'Homme



www.takeuchi-france.com

Siège social : Parc d'Activités des Béthunes - 3, avenue de la Mare - 95 - SAINT OUEN L'AUMÔNE
 Adresse postale : BP 29252 - 95078 CERGY PONTOISE CEDEX - Téléphone : 01 34 64 30 30 - Fax : 01 34 64 08 95
 E.mail : commercial@takeuchi-france.com - Capital : 2 280 000 € - R.C.S. Pontoise B 431 460 500 - APE : 4663Z