

TAKEUCHI

TARIERE HYDRAULIQUE

Pour Mini Pelles et Pelles Midi

CARACTERISTIQUES :

Moteur de tarière compact avec un couple très important

Ne nécessite pas de ligne de drainage.

Tous les moteurs de tarière sont fournis avec flexibles et fourchette de suspension sur 2 axes.



Au service de l'Homme



www.takeuchi-france.com

Siège social : Parc d'Activités des Béthunes - 3, avenue de la Mare - 95 - SAINT OUEN L'AUMÔNE
Adresse postale : BP 29252 - 95078 CERGY PONTOISE CEDEX - Téléphone : 01 34 64 30 30 - Fax : 01 34 64 08 95
E.mail : commercial@takeuchi-france.com - Capital : 2 280 000 € - R.C.S. Pontoise B 431 460 500 - APE : 4663Z

TAKEUCHI

TARIERE HYDRAULIQUE

Pour Mini Pelles et Pelles Midi

CARACTERISTIQUES TECHNIQUES :

		TB108	TB014 à TB219	TB23R à TB128FR	TB235 TB138FR	TB250 TB153FR	TB175 / W TB180FR	TB1140
Modèle		TB1235	TB2055	TB2565	TB3075	TB4595	TB70-135	TB100-135
Couple	Nm	1028 (à 163 kg/cm ²)	1840 (à 204 kg/cm ²)	2452 (à 209 kg/cm ²)	3188 (à 214 kg/cm ²)	3968 (à 214 kg/cm ²)	5532 (à 285 kg/cm ²)	8963 (à 285 kg/cm ²)
Vitesse	tr/mn	54	56	63	59	57	53	52
y) Hauteur	mm	450	595	595	665	700	700	930
x) Diamètre	mm	159	185	240	240	350	350	350
Poids	kg	35	54	63	66	75	97	158
Type		SL2	SL4	SL4	SL4	SL4	SL5	SL6
b) Ø de vrille	mm	100 à 400	100 à 400	100 à 400	100 à 600	100 à 750	150 à 900	200 à 1000
a) longueur	mm	1200						1800
* Rallonge	mm	500 / 800 / 1000					1000 / 1500 2000	1000 / 1500 2000 / 3000

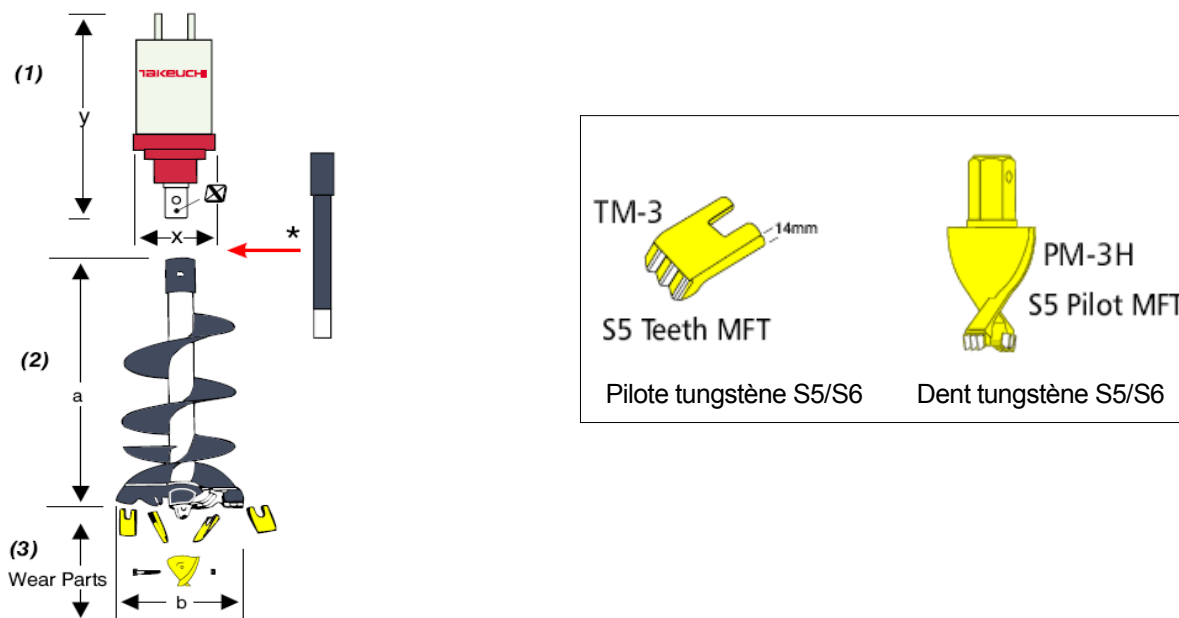

Le constructeur se réserve le droit de changer à tout moment les caractéristiques de ses produits sans avis préalable

Votre distributeur

Au service de l'Homme



www.takeuchi-france.com

Siège social : Parc d'Activités des Béthunes - 3, avenue de la Mare - 95 - SAINT OUEN L'AUMÔNE
 Adresse postale : BP 29252 - 95078 CERGY PONTOISE CEDEX - Téléphone : 01 34 64 30 30 - Fax : 01 34 64 08 95
 E.mail : commercial@takeuchi-france.com - Capital : 2 280 000 € - R.C.S. Pontoise B 431 460 500 - APE : 4663Z